

Systemy Konfekcjonowania i Paletyzacji Dla Przemysłu Cukrowniczego





- BEHN + BATES – Istotne Fakty**
- BEHN + BATES – Nasze Rynki**
- BEHN + BATES – Ekspert w Pakowaniu Żywności**
- BEHN + BATES – Rozwiązania Dla Cukru**

Czy wiesz że...?

1933 to rok założenia BEHN + BATES?

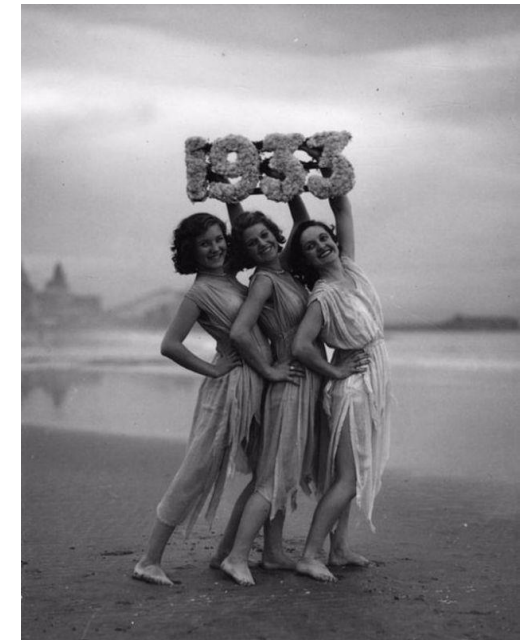
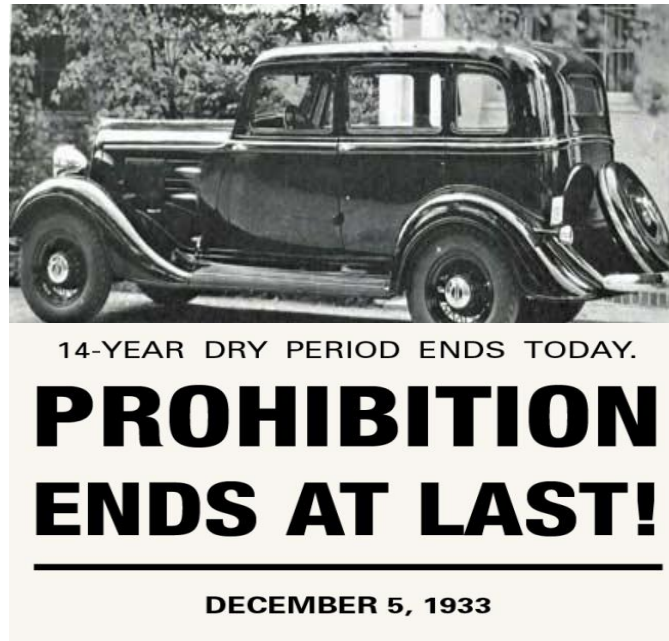
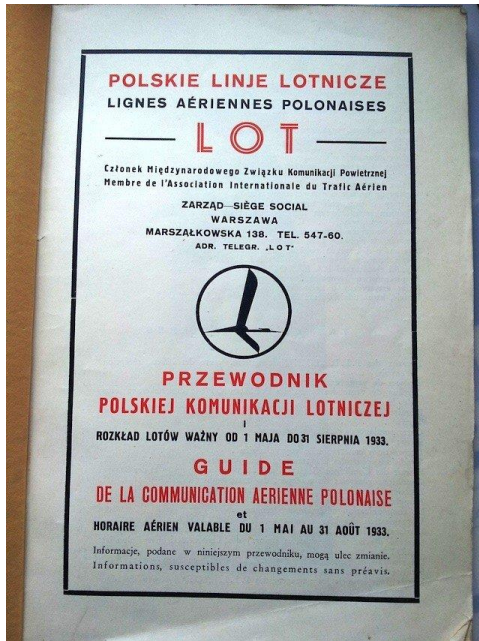

Czy wiesz że...?

A.M. BATES opatentował znany do dziś worek wentylowy?

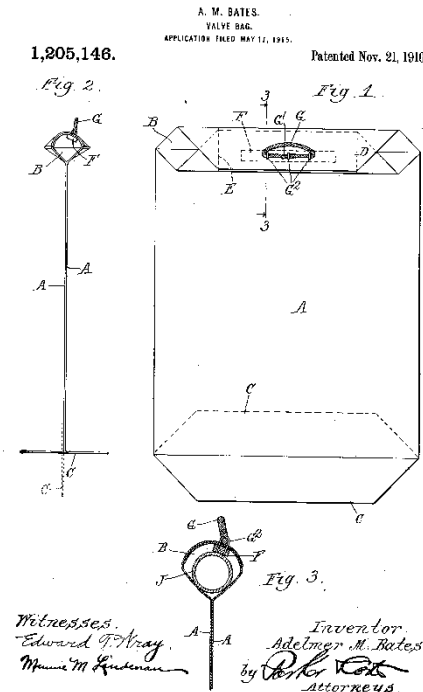
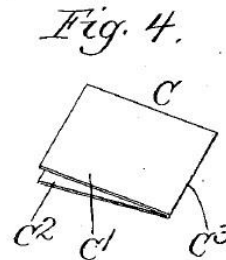
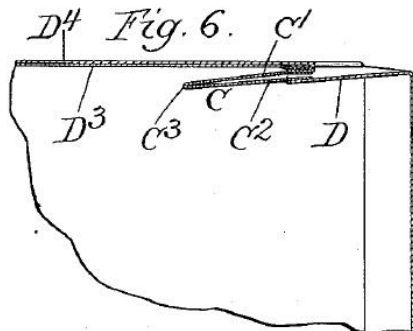
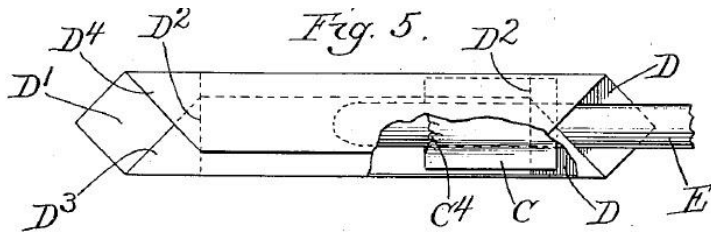

Witnesses,
Edward T. Wray.
Percival H. Truman

Inventor.
Adelmor M. Bates.
by Parker & Carter
Attorneys.

Czy wiesz że...?

pierwsza stacja ultradźwiękowego zamykania wentyli została opracowana przez BEHN+BATES w latach 80.?



Czy wiesz że...?

od 1994 roku, kiedy BEHN+BATES skupione jest na przemyśle spożywczym, uruchomiono ponad 500 aplikacji?



Czy wiesz że...?

BEHN+BATES posiada przedstawicielstwa w ponad 40 krajach na całym Świecie?



Czy wiesz że...?

większość globalnych koncernów cukrowniczych,
skrobiowych i producentów kakao to klienci BEHN+BATES?



Lokalizacja

- Münster / Północna Westfalia / Niemcy





- BEHN + BATES – Istotne Fakty**
- BEHN + BATES – Nasze Rynki**
- BEHN + BATES – Ekspert w Pakowaniu Żywności**
- BEHN + BATES – Rozwiązania Dla Cukru**



BEHN + BATES – Nasze Rynki





- BEHN + BATES – Istotne Fakty**
- BEHN + BATES – Nasze Rynki**
- BEHN + BATES – Ekspert w Pakowaniu Żywności**
- BEHN + BATES – Rozwiązania Dla Cukru**

- **BEHN+BATES to jedyny producent maszyn pakujących koncentrujący całe swoje know-how na wysokich wymaganiach przemysłu spożywczego**
- **Specjalizacja ta doprowadziła do optymalizacji konstrukcji maszyn pod kątem żywności**

WE TAKE CARE

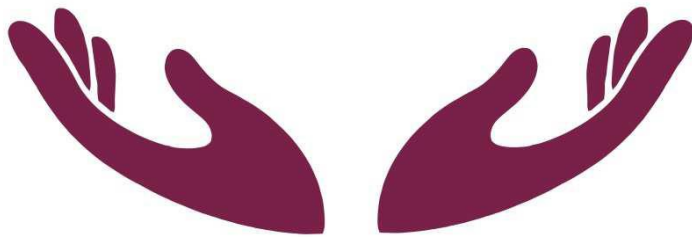

Co wyróżnia linie pakujące BEHN+BATES na tle konkurencji?

- Rama wykonana z profili zamkniętych
- Orurowanie ze stali nierdzewnej
- Trasy kablowe ze stali nierdzewnej
- Manszeta uszczelniająca króciec
- Integracja detektora metali
- Wykonanie ATEX
- Łatwe czyszczenie i konserwacja
- Najwyższa precyzja dozowania
- Zastosowanie stacji zgrzewania wentyli
- Możliwość instalacji linii w kabinie



Co wyróżnia linie pakujące BEHN+BATES na tle konkurencji?

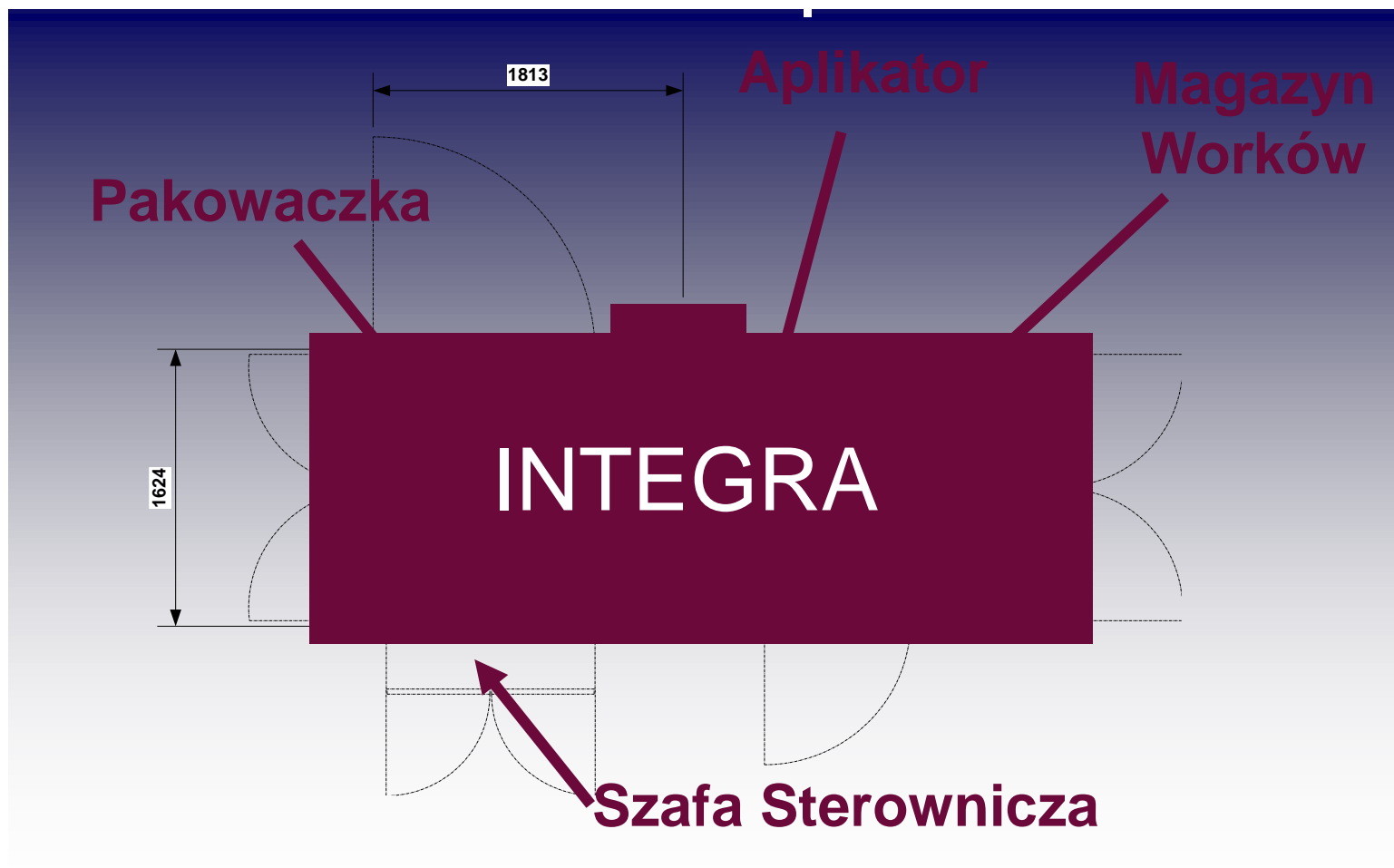

- Jedno przyłącze zasilania, sprężonego powietrza oraz odpylania

Co wyróżnia linie pakujące BEHN+BATES na tle konkurencji?

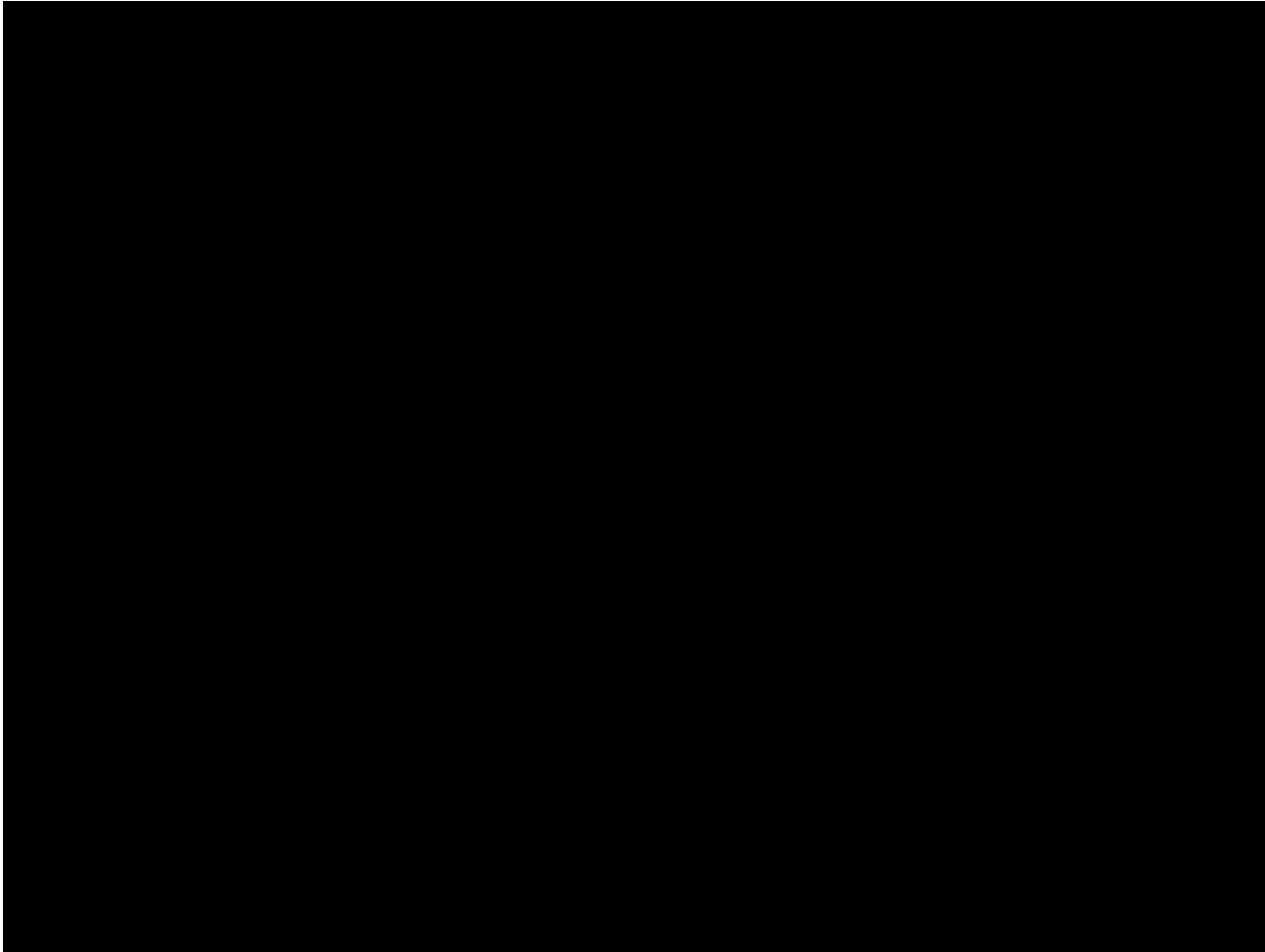

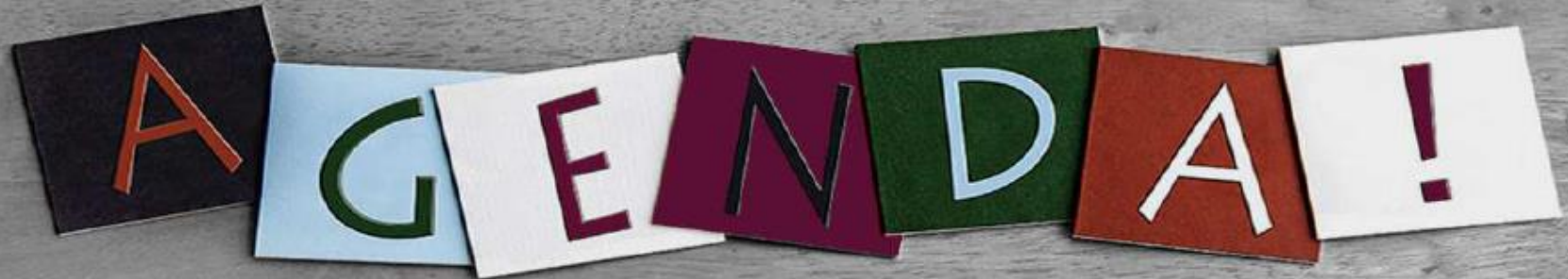

- BEHN + BATES – Istotne Fakty**
- BEHN + BATES – Nasze Rynki**
- BEHN + BATES – Ekspert w Pakowaniu Żywności**
- BEHN + BATES – Rozwiązania Dla Cukru**



BEHN + BATES – Rozwiązania dla cukru

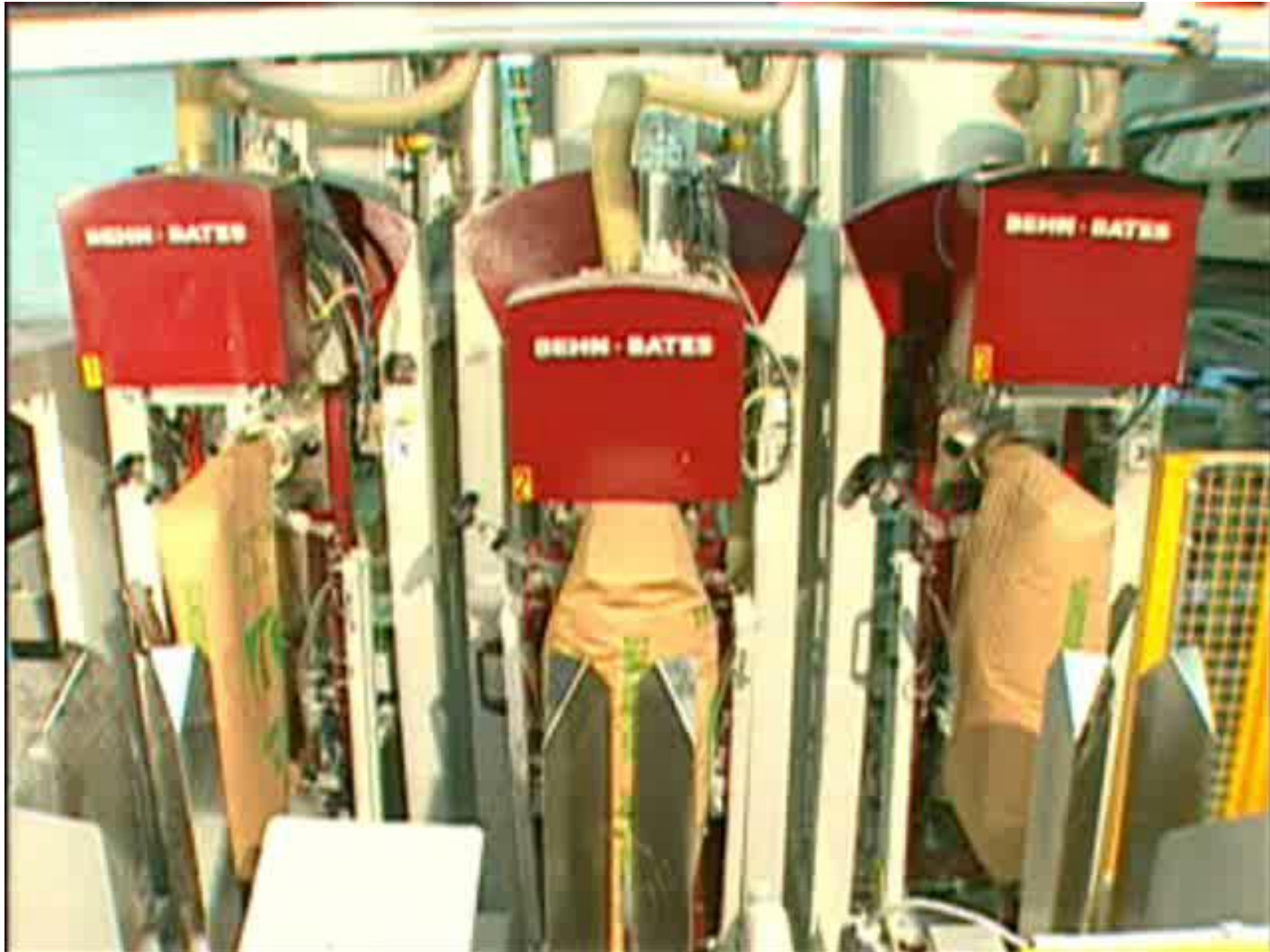

Kompletne linie pakowania i paletyzacji

Systemy transportu, magazynowania, dozowania, załadunku a także kompletne projekty w formule EPC



Pytania...?



Jarosław Łagowski

BEHN + BATES Maschinenfabrik GmbH & Co. KG
Robert-Bosch-Str. 6 – 48153 Münster – Deutschland
☎ +49 251 9796-0 – sales@behn Bates.com – www.behn Bates.com